

DETALHAMENTO DA VIGA BALDRAME E VIGA DE REFORÇO – CASA 02
SEM ESC.

ORTE A

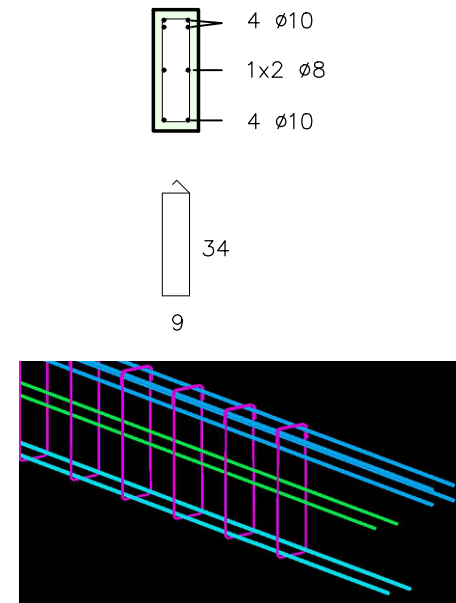

LOCAÇÃO REAL DOS BLOCOS DE FUNDAÇÃO
SEM ESC.

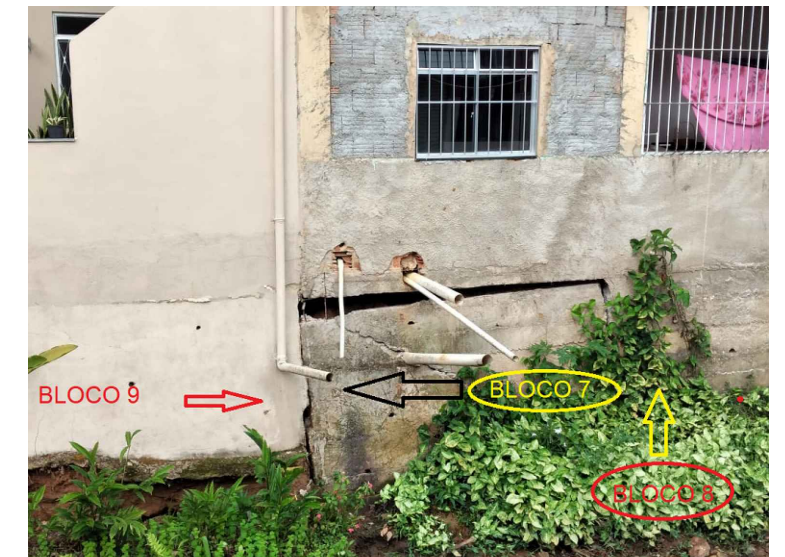

LOCAÇÃO REAL DOS BLOCOS DE FUNDAÇÃO
SEM ESC.

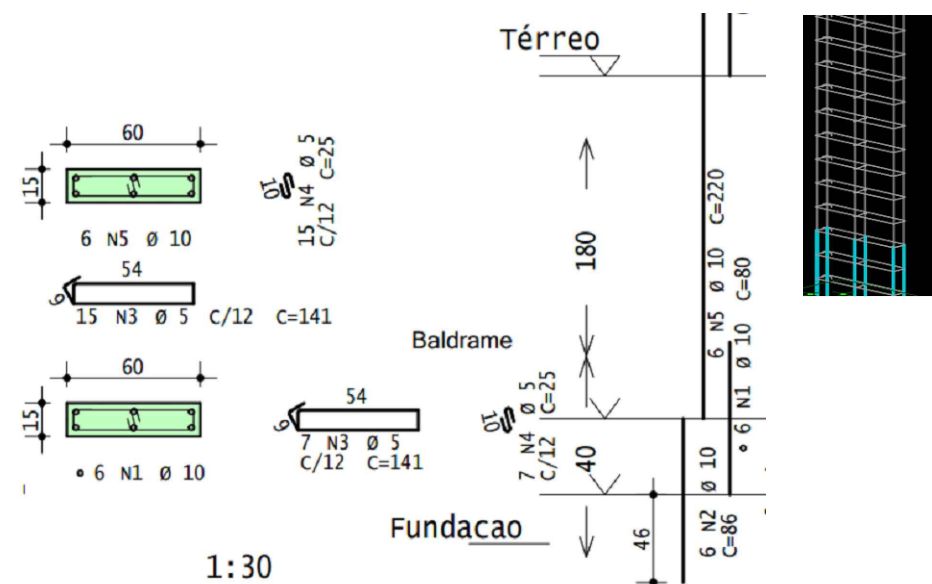

DETALHAMENTO PILAR P7 – CASA 02
SEM ESC.

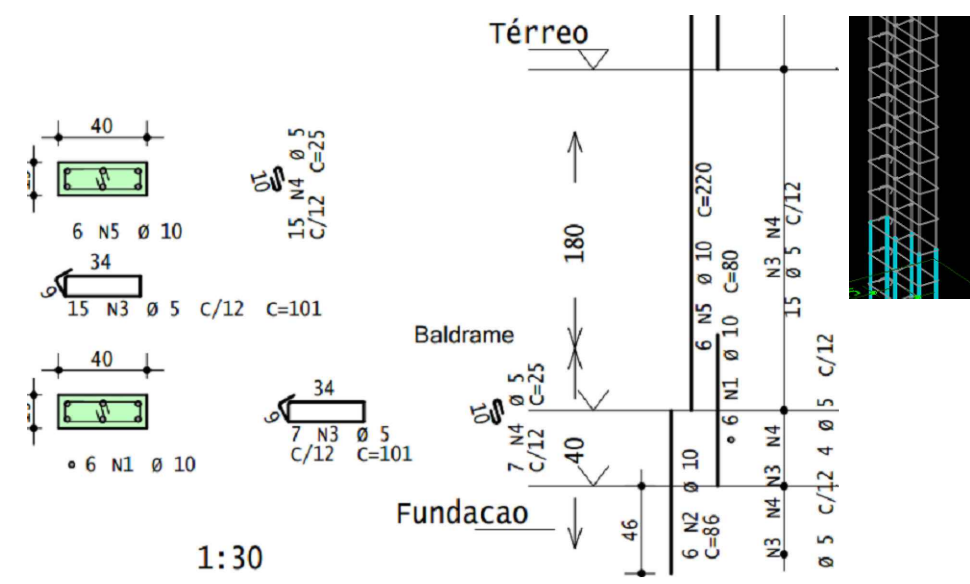

DETALHAMENTO PILAR P8 – CASA 02
SEM ESC.

 <p>PREFEITURA MUNICIPAL DE GUAÇUÍ SECRETARIA DE OBRAS</p>	
<p>Título: PROJETO DE REESTRUTURÇÃO DA FUNDAÇÃO DE DUAS RESIDÊNCIAS UNIFAMILIARES, NA RUA SÃO MIGUEL ARCANJO, BAIRRO VALE DO SOL - GUAÇUÍ -ES</p>	
<p>Localização do projeto: SÃO MIGUEL ARCANJO, CENTRO, GUAÇUÍ-ES</p>	
<p>Orgão: Prefeitura Municipal de Guaçuí CNPJ: 27.174.135.0001-20 Endereço: Praça João Acacinho, 01, Centro, Guaçuí-ES</p>	<p>Formato ABNT: A3 Escala: Indicadas Nº de folhas: 03/04 Un. do desenho: METRO Data: DEZEMBRO/ 2022</p>
<p>AUTOR DO PROJETO/RESP. TÉCNICO GABRIEL DE MATOS BASTOS CREA RJ 2019109265/D</p>	
<p>OBSERVAÇÕES</p> <ul style="list-style-type: none"> - PAREDES NÃO COTADAS CONSIDERAR ESPESSURA DE 15CM - LAJES NÃO COTADAS CONSIDERAR ESPESSURA DE 10CM 	